

# TAKAZONO

## 調剤用電子天秤

# リバランス

LB-600S2/LB-300A2

リバランスは、精確・迅速を求められる薬剤計量に不可欠な高精度と機能を追求しました。計量と同時にデジタル表示するスピーディーな処理能力。表示は見やすい大型の液晶ディスプレイ。秤量皿も大型で、使いやすさを追求するなど、薬剤計量業務をしっかりとサポートする、多彩な機能を備えています。



※写真はLB-600S2

より迅速に、精確に、  
薬剤計量業務を支える先進の技術

### 【ご注意ください】計量法（施行令）改正による定期検査免除期間の変更について

2019年4月以降の製造分の電子天秤については、**初回定期検査免除期間が1年**となります。  
(これまでは特定措置により、「3年免除」となっていたものが廃止となります。)

#### (4)平成5年令制定時における非自動はかり等の定期検査の免除期間特例措置の廃止 【附則第5条関係】

平成5年令制定時に講じた**特例措置を廃止**する。  
※特例措置：非自動はかり等の初回定期検査を当分の間、3年免除

**平成31年(2019年)3月以前の**検定証印等の年月が付されたものは定期検査免除期間が**3年**

※ただし、三年を経過する前に当該非自動はかり、分銅又はおもりが使用され、又は使用に供するために所持され、かつ、その使用され、又は所持された日後において、当該非自動はかり、分銅又はおもりの使用に係る事業所の所在地を区域とする定期検査が行われた場合にあっては、その定期検査の実施の期日までの期間

**平成31年(2019年)4月以降の**検定証印等の年月が付されたものは定期検査免除期間が一律**1年**

※ 経済産業省 計量法施行令及び計量法関係手数料令の一部を改正する政令（平成29年政令第163号）  
政令改正のポイント（詳細版）より抜粋

株式会社 **タカゾノ**

# コンパクトなボディに包まれた多彩な機能と操作性。

## 使いやすさを追求したデザイン

風袋引きボタンを操作部の左右2箇所に配置! 状況に合わせてご利用いただけます

## 高速応答

音叉式力センサの信号処理が高速化を実現!  
安定所要時間が約1/2になりました\*

※当社同等品比較

## 3電源方式で駆動可能

電源は「AC100V」「乾電池(単三4本)」「パソコンUSB※」の3方式。計量環境に合わせてご利用いただけます

※専用ドライバーをインストールしたPCのみ



### ■寸法図 LB-600S2/LB-300A2

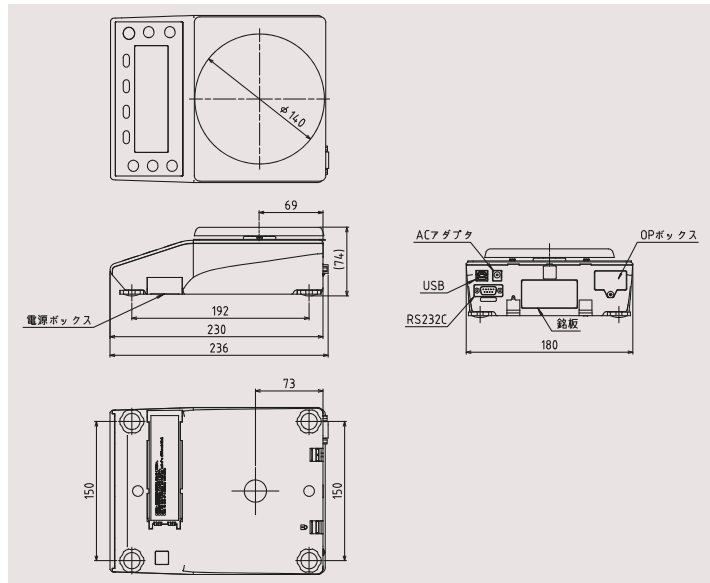

※ご注意: ご使用の際は、取扱説明書をよく読んで正しくご使用ください。  
※機能向上のため予告なく仕様を変更することがあります。カタログ掲載の製品については印刷の関係で製品カラーが異なる場合がありますのでご了承ください。

ダブルレンジ機能	零区対応
<h3>LB-600S2</h3>  <ul style="list-style-type: none"> <li>● III / II 級国家検定付きの電子天秤 (音叉式) です。</li> <li>● 大レンジ・小レンジのダブルレンジ機能を搭載しており、多彩な調剤業務に対応が可能です。</li> <li>● 調剤監査システム各種と連動が可能※です。</li> </ul> <p>※ 連動につきまして詳しくは営業担当までお気軽にお問い合わせください。</p>	<h3>LB-300A2</h3>  <ul style="list-style-type: none"> <li>● II 級国家検定付きの電子天秤 (音叉式) です。</li> <li>● 校正分銅を内蔵した零区対応タイプです。現地検定が不要で、全国どこでもすぐに使えます。</li> <li>● 調剤監査システム各種と連動が可能※です。</li> </ul> <p>※ 連動につきまして詳しくは営業担当までお気軽にお問い合わせください。</p>

### ■仕様

型式	LB-600S2		LB-300A2
種類	音叉振動式		
ひょう量 (Max)	大レンジ 600g	小レンジ 20g	単一レンジ 300g
最小測定値 (Min)	0.2g	0.02g	0.02g
目量 (e)	0.1g	0.01g	0.01g
拡張表示 (d)	0.01g	0.001g	0.001g※
精度等級	III	II	II
軽量皿寸法	φ140mm		
外形寸法	W180×D230×H74mm		
重量	約1.5kg	約1.7kg	
仕様温度範囲	5~35℃、80%RH以下 (結露不可)		
出力	RS-232C双方出力 (Dsub9P)・USB出力 (TYPE-B)標準装備		
電源	専用ACアダプター (AC100-240VAC、50/60Hz) USB給電 (専用ドライバーをインストールしたPCのみ) 単三電池4本 (別売・駆動時間: 最大150時間、バックライトON時 約20時間)		

※補助表示

### ■共通仕様

風袋引き範囲 ゼロ~ひょう量  
はかり機能 重量モード、個数モード  
過負荷時表示 ひょう量 +9e 超過時に「OVER ERROR」表示

NSIPS® (NSIPSとは、日本薬剤師会が提案する薬局向けコンピュータシステム間の連携システムです。NSIPSは社団法人福岡県薬剤師会の登録商標です。(商標登録 第5214610号))



・大阪本社  
・東京営業所  
・大阪営業所  
・名古屋営業所  
・富田林工場  
・枚方工場  
・CSセンター  
・勝どきオフィス

タカゾノは、社会貢献活動と環境保全活動を積極的に推進しています。

**積極的な障がい者雇用**  
特別子会社(株)タカゾノリブスを設立し、障がい者の雇用を推進しています。

**ピンクリボン運動**  
オフィシャルサポーターとして、日本乳がんピンクリボン運動を支援しています。

**エコ活動**  
地球温暖化防止のために電気使用量の削減やエコ運転等に取り組んでいます。

**かものはしプロジェクト**  
インドの子どもや女性を支援するNPO法人の活動に協賛しています。

## 株式会社 タカゾノ

営業本部 東京都港区芝公園2丁目4番1号 ゼバークビル5階14号 ☎105-0011 ☎03(3578)3700(代) Fax03(3578)3710

札幌営業所 ☎011(788)1570 横浜営業所 ☎045(914)7100 高知 S S ☎088(880)3171  
函館 S S ☎0138(22)8355 新潟営業所 ☎025(234)3671 北九州 S S ☎093(923)5454  
旭川営業所 ☎0166(34)8820 金沢営業所 ☎076(238)9751 福岡営業所 ☎092(513)5115  
釧路 S O ☎0154(31)8102 長野営業所 ☎0263(39)7012 長崎営業所 ☎0957(49)9191  
青森 S O ☎017(721)6678 静岡営業所 ☎054(654)3351 熊本営業所 ☎096(334)5231  
盛岡営業所 ☎019(634)1434 名古屋営業所 ☎052(528)3777 大分営業所 ☎097(503)9535  
仙台営業所 ☎022(246)5860 京都営業所 ☎075(604)4701 宮崎 S S ☎0985(63)4741  
秋田 S O ☎018(868)6721 大阪営業所 ☎06(6903)5300 鹿児島営業所 ☎099(281)8775  
郡山営業所 ☎024(938)5255 大阪南営業所 ☎072(420)0025 沖縄営業所 ☎098(684)6336  
北関東営業所 ☎029(304)0170 神戸営業所 ☎078(579)8810  
宇都宮 S O ☎028(651)1551 山陰 S S ☎0852(53)2030  
前橋 S O ☎027(256)7330 岡山営業所 ☎086(246)2200  
さいたま営業所 ☎048(710)7770 広島営業所 ☎082(850)0333  
千葉営業所 ☎047(403)4881 山口 S S ☎083(972)8900  
東京営業所 ☎03(5917)5531 高松営業所 ☎087(886)8151 ※[SS]はサービスステーション  
多摩営業所 ☎042(635)1620 松山営業所 ☎089(905)2644 [SO]はサテライトオフィスの略称です。

●お買い求めお問い合わせは……

東京本社 東京都港区芝公園2丁目4番1号 ゼバークビル5階14号 ☎105-0011 ☎03(3578)5700(代) Fax03(3578)5712  
大阪本社 大阪府門田町柳田4番17号 ☎571-0038 ☎06(6903)2000(代) Fax06(6903)2225

[ホームページアドレス] <http://www.takazono.co.jp>